



### Caractéristiques

Puissance d'entrée sur AC (lors de la charge)	1 W
Puissance de sortie sur batterie	1 W
Type de lampe	Paille DEL
Tension d'entrée	220-240 V CA
La fréquence	50 Hz
Type de batterie	Ni-cd
Temps de travail	180 minutes
Temps de charge	24 heures

### Description

- Boîtier en ABS thermoplastique moulé par injection
- Indice de flamme UL-94V-0, ignifuge
- Signe à une face
- Montage mural, latéral et au plafond
- Tension d'entrée : 220-240 V CA 50 Hz
- DEL CMS super brillante
- Batterie au nickel-cadmium, 3,6 V 600 mAh
- Interrupteur de test et voyant de charge
- Protection contre les surcharges et les décharges excessives
- Temps de sauvegarde :  $\geq 180$  minutes
- Temps de conversion :  $< 0,2$  seconde
- Classe IP : IP20
- Température de fonctionnement : 0 °C ~ 40 °C / 32 °F ~ 104 °F
- Chevrons amovibles

### Dessin techniques

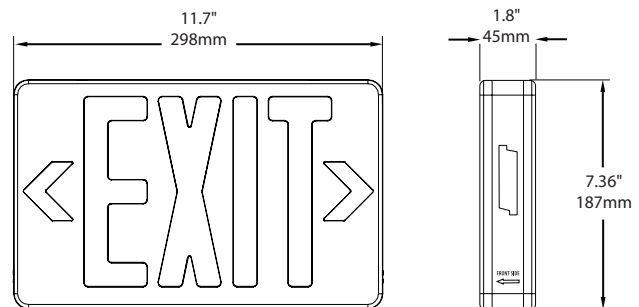

### Renseignements de commande

Modèle	Description
EL-7007GX-220	Enseigne de sortie de secours à DEL - vert, 220-240 V CA, emballé 12/caisse

