



Características

Encendido de CA	2.5W
Tipo de lámpara	2x1.2W LED
Voltaje de entrada	120-347 V CA
Frecuencia	50/60Hz
Tipo de batería	Ni-cd
Tipo de LED	SMD LED
Tiempo de trabajo	180 Minutos
Tiempo de carga	24 Horas

Descripción

- Carcasa termoplástica de ABS moldeada por inyección
- Retardador de llama, clasificación de resistencia al fuego UL-94V-0
- Montaje en pared y techo
- Voltaje de entrada: 120/347 V CA 50/60 Hz
- Lámparas 2x1.2W para Modo Emergencia
- LED SMD superbrillante - 100 lúmenes por cabeza de lámpara
- Batería de Níquel Cadmio 3.6V 1800mAh
- Interruptor de prueba y luz indicadora de carga
- Protección contra sobrecarga y sobredescarga
- Tiempo de respaldo: 180 minutos
- Tiempo de conversión: <0.2 segundos
- Clase IP: IP20
- Aislamiento: II
- Temperatura operativa: 0 °C ~ 40 °C / 32 °F ~104 °F

Dibujo Técnico

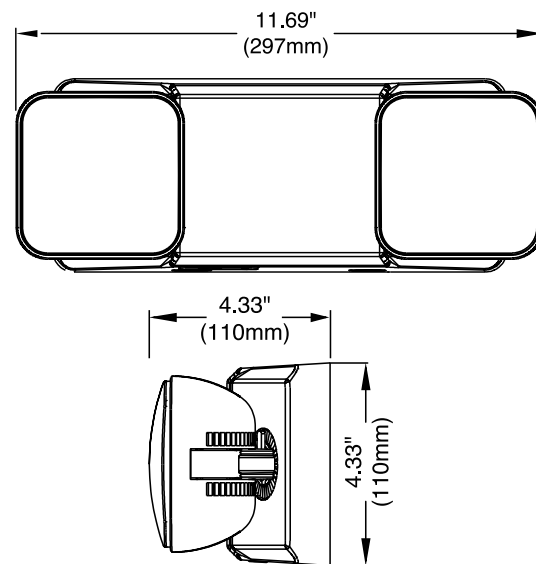

Información para ordenar

Modelo	Descripción
EL-7006	Luz de emergencia (con dos lámparas cuadradas)



Canadá

25 Interchange Way Vaughan, ON L4K 5W3
Teléfono: (905) 660-4655 | Fax: (905) 660-4113

Estados Unidos de América

4575 Witmer Industrial Estates Niagara Falls, NY 14305
Teléfono: (888) 660-4655 | Fax: (888) 660-4113

www.mircom.com



ESTA INFORMACIÓN ES PARA FINES DE MARKETING ÚNICAMENTE Y NO TIENE LA INTENCIÓN DE DESCRIBIR LOS PRODUCTOS TÉCNICAMENTE.

Para obtener información técnica completa y precisa relacionada con el rendimiento, la instalación, las pruebas y la certificación, consulte la documentación técnica. Este documento contiene la propiedad intelectual de Mircom. La información está sujeta a cambios por Mircom sin previo aviso. Mircom no representa ni garantiza la exactitud o integridad. Reservados todos los derechos. Todas las demás marcas comerciales y marcas comerciales registradas son propiedad de sus respectivos dueños.

Número de catálogo **4153s**

Rev. 0