



## Caractéristiques

Puissance d'entrée sur CA	18 W-21 W
Type de lampe	2x 2W DEL
Tension d'entrée	120/347 V CA
Fréquence	50/60 Hz
Type de batterie	Acide de plomb scellée
Working Time	30 Minutes à 275W
Temps de charge	45 Heures

## Description

- Boîtier en acier durable
- Montage mural avec cordon d'alimentation en option inclus
- Tension d'entrée: 120/347 V CA, 50/60 Hz
- Technologie DEL
- Deux batteries d'acide de plomb scellée 12V12 Ah
- Capacité à distance supplémentaire de 271 W
- Interrupteur d'essai et voyant de charge
- Protection contre les surcharges et les décharges
- Autonomie sur batterie : 30 minutes à 275 W
- Convient aux endroits humides
- Température de fonctionnement: 15 °C ~ 35 °C / 59 °F ~ 95 °F

## Dessin Technique

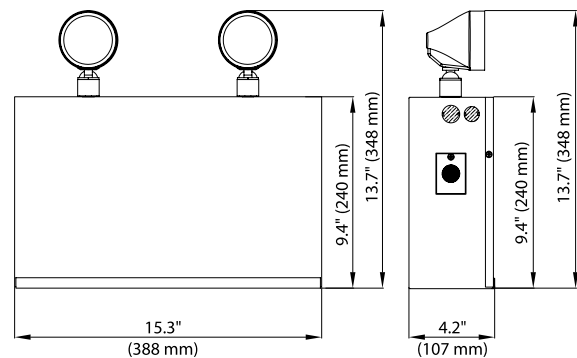

## Modules complémentaires à distance

L'unité est livrée avec deux têtes à distance 2W attachées. Vous pouvez ajouter jusqu'à 271 W de télécommandes supplémentaires composées de l'un ou d'une combinaison des éléments suivants ;



## Renseignements de commande

Modèle	Description
EL-7064S	Unité de batterie de secours d'urgence (275 W capable à distance)