



Description

Les boîtes d'encastrement en surface de la série BB-400 de MGC sont conçues pour les applications de montage en surface intérieures. Les boîtes d'encastrement de la série BB-400, rouges ou blanches, sont compatibles avec les appareils de notification à DEL de la série 400 de MGC. Les boîtes, fabriquées de plastique durable, sont munies d'entrées de conduit sur tous les côtés ainsi que d'une ouverture à l'arrière.

Caractéristiques

- Conçues pour les applications de montage en surface intérieures
- Compatibles avec les appareils de notification à DEL de la série 400 de MGC
- Modèles offerts : rouge ou blanc

Dimensions

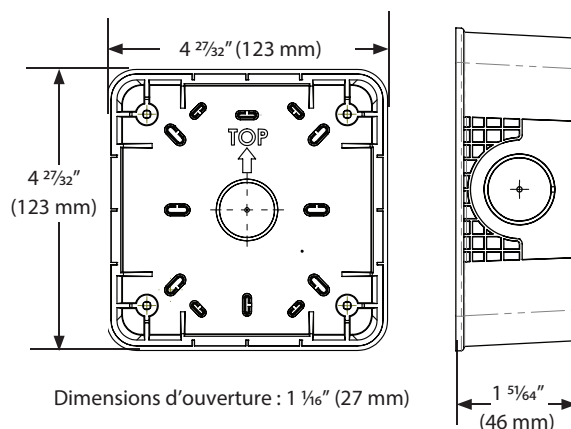

Installation

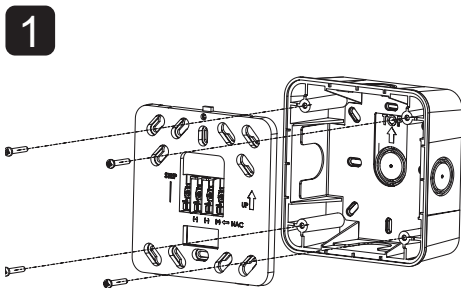

1 Fixer la plaque de montage à la boîte à l'aide de 4 vis.

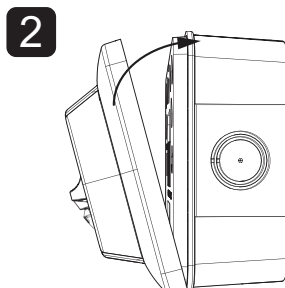

2 Installer l'appareil en le pressant contre la plaque de montage.

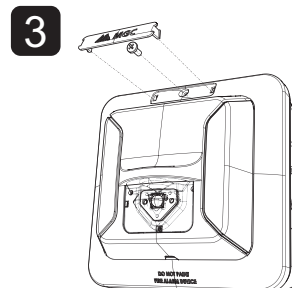

3 Fixer l'appareil à l'aide de la vis #4-40 x 3/8" puis installer la plaque d'identification par-dessus la vis.

Renseignements de commande

Modèle	Description
BB-400R	Boîte d'encastrement en surface, rouge
BB-400W	Boîte d'encastrement en surface, blanche



Canada

25 Interchange Way, Vaughan, ON L4K 5W3
Tél: (905) 660-4655 | Téléc: (905) 660-4113

États-Unis

4575 Witmer Industrial Estates, Niagara Falls, NY 14305
Sans frais: (888) 660-4655 | Téléc. sans frais: (888) 660-4113

www.mircom.com



Le présent document est fourni par Mircom Technologies Ltd., MGC Systems Corp., ou leurs filiales, marques et sociétés affiliées, pour la commodité ou la commercialisation seulement et ne décrit pas les produits ou services techniquement. Pour des informations techniques, voir les manuels techniques. Nous ne faisons aucune déclaration ou garantie concernant cette information, y compris quant à l'exhaustivité ou l'exactitude. Nous pouvons modifier ces contenus à tout moment et nous réserver tous les droits sur le contenu, y compris les droits d'auteur, les marques et autres droits de propriété intellectuelle.

CATALOG NUMBER **5365F**

Rév. 1