



Description

Les haut-parleurs protégés contre les intempéries SPP-204-25R-WP et SPP-204-70R-WP de MGC sont une solution fiable et solide conçue pour se démarquer dans des environnements difficiles. Fabriqués pour les installations extérieures, les haut-parleurs protégés contre les intempéries de MGC sont renforcés contre divers facteurs environnementaux, ce qui assure une performance inébranlable dans toutes les conditions.

Avec une plage de températures de -40 °C à 66 °C (-40 °F à 151 °F), le SPP-204-25R-WP et le SPP-204-70R-WP sont conçus pour résister à des conditions météorologiques extrêmes, faisant d'eux un choix fiable pour une large gamme d'applications extérieures.

Le SPP-204-25R-WP et le SPP-204-70R-WP sont conçus pour une installation au mur ou au plafond. Leur conception assure une insertion facile avec un impact minimal sur le boîtier. Cet ensemble complet comprend un haut-parleur haute performance, une boîte d'encastrement durable et un couvercle transparent.

La boîte d'encastrement rouge et le couvercle transparent distincts ne renforcent pas seulement l'attrait esthétique du dispositif, mais servent également un objectif pratique : permettre une identification rapide et facile pour une reconnaissance sans faille.

Le SPP-204-25R-WP et le SPP-204-70R-WP de MGC sont homologués UL conformément à la norme 464, Audible Signaling devices and Signaling Devices et à la norme ULC-S525, Dispositifs de signalisation sonore des systèmes d'alarme incendie, y compris les accessoires.

Caractéristiques

- Conception prête pour l'extérieur avec une protection contre les facteurs environnementaux
- Performance fiable dans des conditions météorologiques extrêmes
- Plage de températures de fonctionnement : -40 °C à 66 °C (-40 °F à 151 °F)
- Réglages de puissance multiple du haut-parleur (watts) - 1/4 W, 1/2 W, 1 W et 2 W
- Parfait pour une installation murale et au plafond
- Languettes de côté amovibles pour différents types d'installation
- Conçu pour une installation facile avec un impact minimal sur le boîtier
- Boîte d'encastrement rouge avec couvercle transparent pour une identification rapide
- Fil 12 à 24 AWG

Liste de normes

- UL 1480
- ULC S541

Spécifications générales

Températures de fonctionnement	-40°C à 66°C (-40°F à 151°F)
Plage d'humidité	95% d'humidité relative à 60°C (140°F)
Tension nominale	24 VCC/VFWR régulés
Plage de tensions de fonctionnement (valeur efficace de courant)	16 – 33 VCC/VFWR
Tension nominale du haut-parleur	25V ou 70,7Vrms
Taille du haut-parleur	6"L x 6"W x 3.45"D (max) (15,24 x 15,24 x 8,763 cm)
Réglage de puissance	1/4, 1/2, 1, 2 W
Plage de fréquence du haut-parleur	400 - 4000 Hz
Calibre du fil de connexion d'entrée	12 -22 AWG
Environnement d'installation	Endroit mouillé à l'extérieur



N'EST PAS DESTINÉ AUX FINS D'INSTALLATION.

CETTE INFORMATION EST UNIQUEMENT À DES FINS DE COMMERCIALISATION ET N'EST PAS CONÇUE POUR DÉCRIRE LES PRODUITS TECHNIQUEMENT.

Numéro de catalogue

9531F

Valeurs d'audibilité

Niveau global de pression acoustique (réverbération) à 10 pi (dBA) pour toutes tonalités sonores

Prise d'alimentation (W)	Réverbération OSPL, 10 pi (dBA)
2	84,9
1	83,5
1/2	80,9
1/4	78

Remarque : Représentatif du haut-parleur seulement, entrée de 25 et 70,7.

Caractéristiques directionnelles du son

Axe Horizontal	Angle	OSPL (dBA)
	± 53°	-3 dBA
	± 90°	-5,3 dBA
Axe Vertical	Angle	OSPL (dBA)
	± 52°	-3 dBA
	± 90°	-5,3 dBA

Dimensions

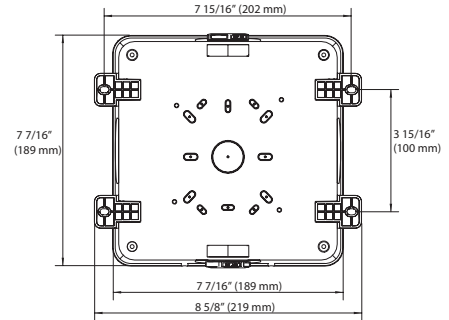
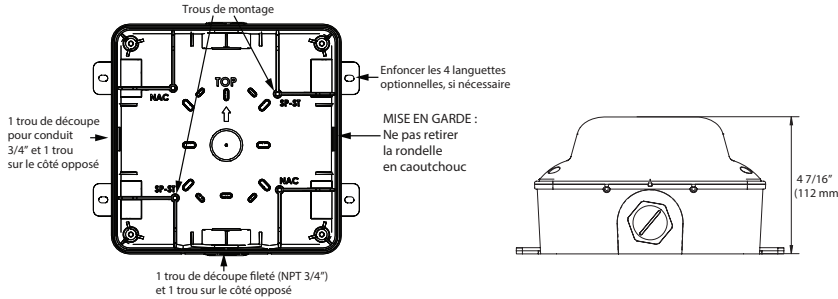

Installation

Installer l'unité sur le mur ou le plafond. Pour une installation murale, installer le boîtier avec le mot « TOP » vers le haut, et l'appareil avec la plaque de MGC vers le bas.

Remarque : Image à titre de référence seulement, consultez le manuel d'installation LT-6512 pour des informations supplémentaires.

Retirer le boîtier du haut-parleur de la plaque de montage

Pour retirer l'appareil de la plaque de montage, enlever la plaque d'identification et la vis de fixation, puis insérer un tournevis à tête plate dans l'encoche située entre l'appareil et la plaque de montage, et tourner le tournevis.

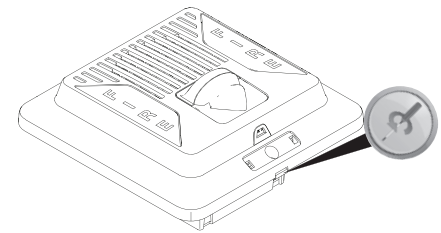
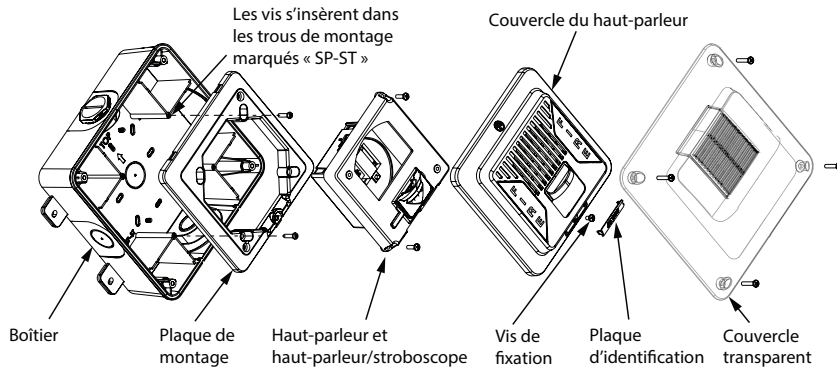

Renseignements de commande

Modèle	Description
SPP-204-25R-WP	Haut-parleur rouge protégé contre les intempéries, 25 V, installation au mur ou au plafond (comprend le dispositif et le boîtier)
SPP-204-70R-WP	Haut-parleur rouge protégé contre les intempéries, 70 V, installation au mur ou au plafond (comprend le dispositif et le boîtier)
ENCL-SPPS-WP	Boîtier rouge résistant aux intempéries pour haut-parleur ou haut-parleur/stroboscope

Remarque : Les dispositifs de la série SPPS conçus pour une utilisation à l'intérieur ne sont pas compatibles avec le ENCL-SPPS-WP pour une installation à l'extérieur.



Canada

25 Interchange Way, Vaughan, ON L4K 5W3
Tél: (905) 660-4655 | Téléc: (905) 660-4113

États-Unis

4575 Witmer Industrial Estates, Niagara Falls, NY 14305
Sans frais: (888) 660-4655 | Téléc. sans frais: (888) 660-4113

www.mircom.com



Le présent document est fourni par Mircom Technologies Ltd., MGC Systems Corp., ou leurs filiales, marques et sociétés affiliées, pour la commodité ou la commercialisation seulement et ne décrit pas les produits ou services techniquement. Pour des informations techniques, voir les manuels techniques. Nous ne faisons aucune déclaration ou garantie concernant cette information, y compris quant à l'exhaustivité ou l'exactitude. Nous pouvons modifier ces contenus à tout moment et nous réservons tous les droits sur le contenu, y compris les droits d'auteur, les marques et autres droits de propriété intellectuelle.

CAT. 9531F

Page 2 de 2

Rév. 1