

INSTRUCTIONS D'INSTALLATION ET D'ENTRETIEN MODULE À ISOLATEURS MULTIPLES MIX-4070-M

ABOUT THIS MANUAL

Ce manuel est un guide rapide pour l'installation du MIX-4040-M. Pour obtenir plus d'information sur l'utilisation du MIX-4040-M avec un panneau d'alarme- incendie compatible, consulter le manuel du panneau.

Remarque : Ce manuel doit être remis au propriétaire ou à l'opérateur de cet équipement.

DESCRIPTION

Le MIX-4070-M possède huit isolateurs de court-circuit indépendants, chacun électriquement isolé des autres. Le MIX-4070-M permet à une boucle de communication SLC MIX-4000 de continuer à fonctionner lorsqu'un court-circuit survient sur une section de la boucle. Tous les circuits sont à puissance limitée et sont supervisés.

Le MIX-4070-M est compatible avec les panneaux d'alarme incendie FX-400, FX-401 et FX-4000 FleX-Net™ (boucles MIX-4000) et il est conçu pour respecter les exigences de la 10e édition de la norme UL 864 et de la 4e édition de la norme ULC S527.

Sur chacun des isolateurs en cours d'utilisation, un voyant à DEL clignote pour indiquer un état normal et devient allumé en continu lors d'une condition de court-circuit. L'isolateur reconnecte automatiquement la section de la boucle de communication protégée dès que le court-circuit est éliminé. Le MIX-4070-M fonctionne de manière autonome et n'utilise pas d'adresse de la boucle SLC. Les isolateurs du MIX-4070-M ont une faible consommation de courant et il n'y a pas de limite au nombre de MIX-4070-M installés sur une boucle, pourvu que la limite totale de courant de la boucle soit respectée. Toute section inutilisée peut être laissée sans connexion sans nuire aux autres sections. Toutes les connexions au MIX-4070-M sont réalisées à l'aide de blocs de jonction enfichables.

Chaque isolateur peut isoler une section de boucle ayant une charge maximale de 0,4 A et une charge minimale de 0,0 A. Un isolateur passera du mode conduction à isolation avec un court-circuit de 10 Ω au maximum.

Accessoires

BB-4002R	Boîtier et porte de couleur rouge pour 1 ou 2 modules de la série MIX-4000-M
BB-4006R	Boîtier et porte de couleur rouge pour jusqu'à 6 modules de la série MIX-4000-M

DOCUMENTS CONNEXES

- Instructions d'installation LT-6736FR pour les BB-4002R et BB-4006R
- Instructions d'installation LT-6749FR de l'ensemble de rail DIN MGC-4000-BR

FIGURE 1: VUE AVANT ET DE CÔTÉ

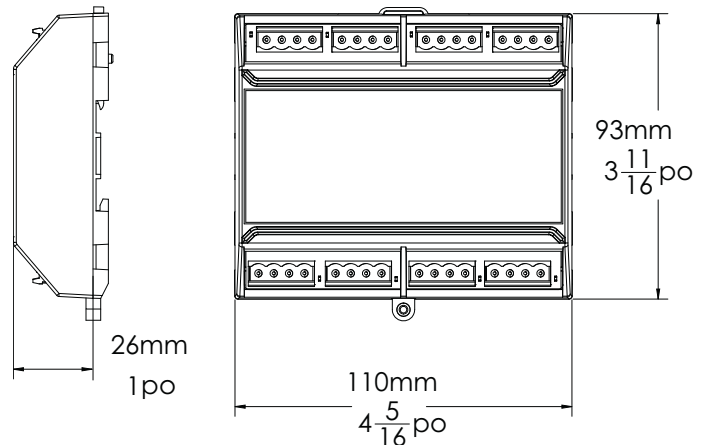

SPÉCIFICATIONS

Tension de fonctionnement normale :	Testé par UL pour 15 à 29 VCC Valeur nominale UL 17,64 à 26,4 VCC
Courant d'activation :	9,5 mA par section actionnée
Courant normal :	0,56 mA par section utilisée
Plage de températures :	0 °C à 49 °C (32 °F à 120 °F)
Plage d'humidité :	10 % à 93 % sans condensation
Dimensions :	110 mm x 93mm (4 5/16 x 3 11/16 po)
Calibre du fil de connexion :	12-22 AWG

PRINCIPAUX COMPOSANTS

FIGURE 2: COMPOSANTS DE L'ASSEMBLAGE DE MODULE À ISOLATEURS MULTIPLES

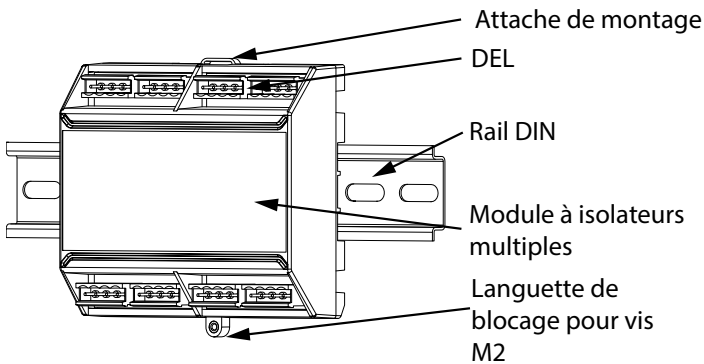

Le module à isolateurs multiples MIX-4070-M, comme le montre la figure 2, est conçu pour s'installer sur un rail DIN 35mm. La vis M2 peut être utilisée pour le verrouiller en place.

Remarque : Le dispositif doit être installé conformément aux exigences applicables de l'autorité compétente.

MONTAGE

Les unités de la série de modules multiples peuvent être installées sur un rail DIN de 35 mm de large en forme de chapeau, inclus avec les boîtiers homologués UL de MGC.

- BB-4002R pour 1 ou 2 modules (voir le document LT-6736FR) ou un boîtier homologué équivalent de la même taille ou plus grand (voir le document LT-6749FR)
- BB-4006R pour jusqu'à 6 modules (voir le document LT-6736FR) ou un boîtier homologué équivalent de la même taille ou plus grand (voir le document LT-6749FR)

1. Accrocher les trois languettes sous le module dans le bas du rail DIN.
2. Pousser le verrou vers le haut avec un tournevis plat.
3. Appuyer le module sur le rail DIN et relâcher le verrou.

FIGURE 3: DIAGRAMME DE MONTAGE

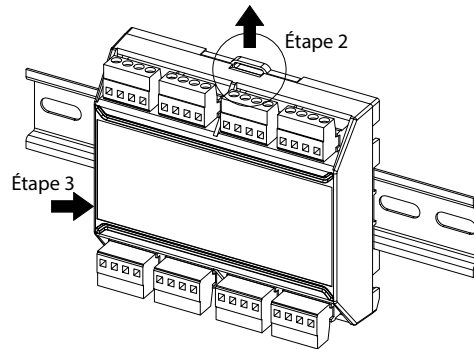
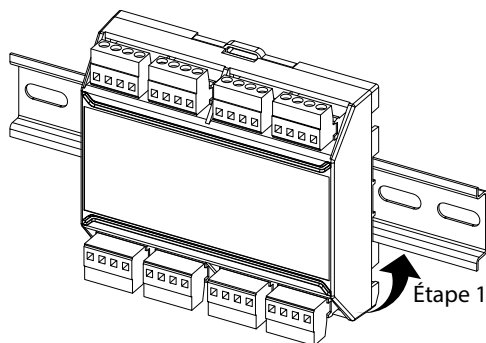

CÂBLAGE

Avant d'installer le MIX-4070-M, consulter les instructions relatives au panneau d'alarme incendie compatible pour connaître les modes de fonctionnement du module. Il est recommandé de déconnecter le bloc de jonction de la boucle SLC lors de l'installation ou du service.

FIGURE 4: CONNEXION DU MIX-4070-M - CÂBLAGE TYPIQUE POUR DEUX CIRCUITS

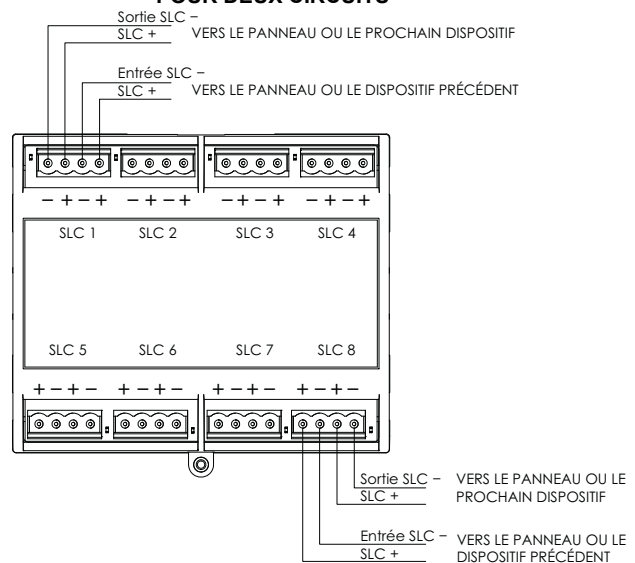

Toutes les connexions sont réalisées à l'aide de blocs de jonction enfichables.

Utiliser les renseignements dans ce document pour déterminer la consommation totale de courant des dispositifs. Dans tous les cas, l'installateur doit tenir compte de la chute de tension pour s'assurer que le dernier appareil de la boucle SLC fonctionne dans les limites de sa tension nominale. Consulter la documentation du panneau d'alarme incendie pour obtenir plus d'information.