

NOTES

- 1) MATÉRIEL: BOÎTIER DE FOND – 18GA (0.048") ACIER SATINÉ, PEINT
PORTE – 18GA (0.048") ACIER SATINÉ, PEINT
CHARNIÈRE – 20GA (0.037") ACIER INOXYDABLE
FENÊTRE – 0.125 po D'ÉPAISSEUR DE LEXAN TRANSPARENT
COTÉ UL 94V-0
- 2) ISOLER L'OUVERTURE OU L'ENTRÉE DU CONDUIT ET LES TROUS DE FIXATION AVEC DE LA MOUSSE OU DE LA COLLE DE SILICIUM.
- 3) CONNECTER LE FIL DE MISE À TERRE DU CHÂSSIS À LA TERRE FERME.

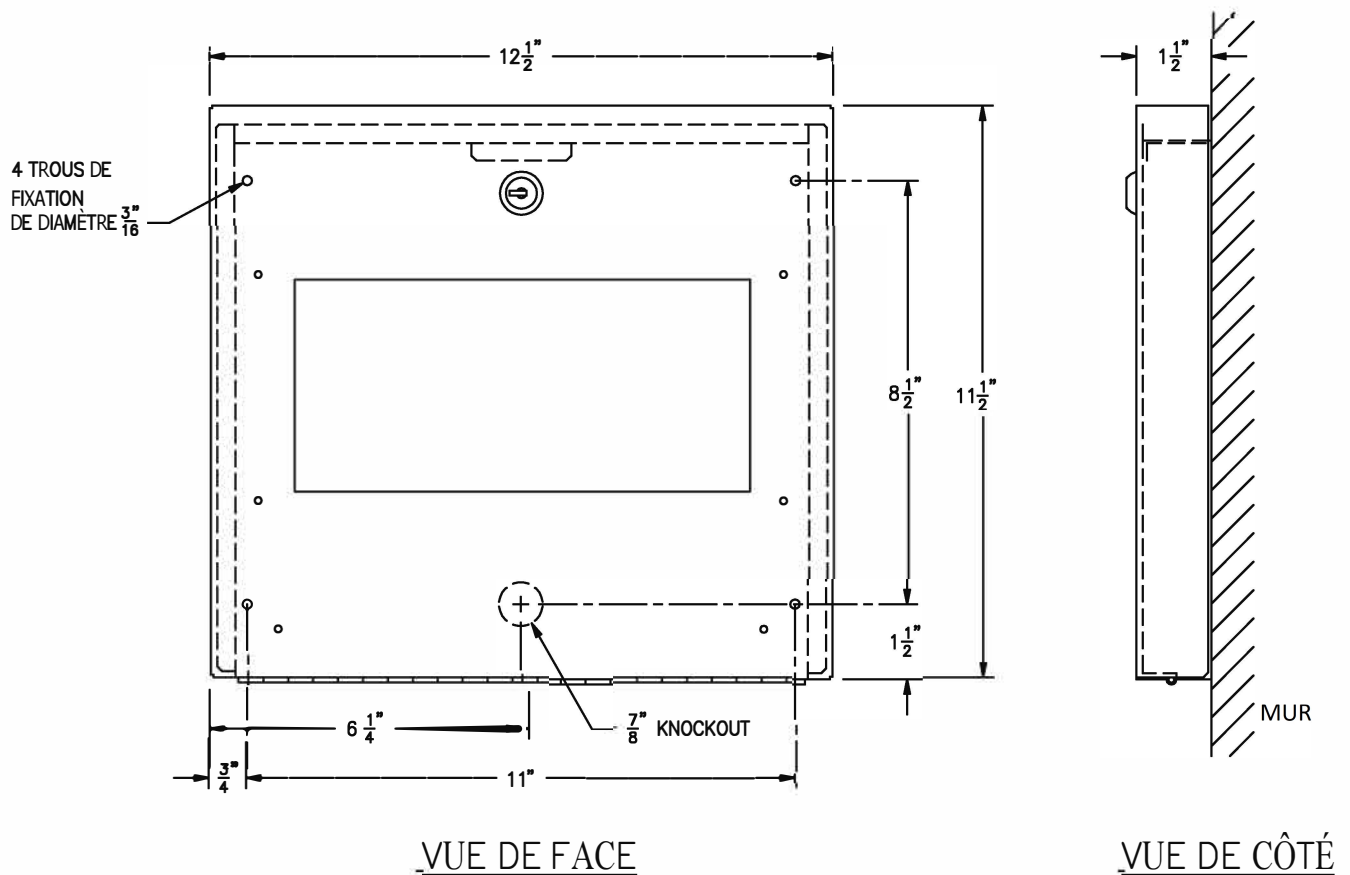

INSTRUCTIONS D'INSTALLATION ET SPÉCIFICATIONS POUR LE MODÈLE BB-1001WP (BOÎTIER À L'ÉPREUVE DES INTEMPÉRIES)