

MODÈLE AVEC BOÎTIER ENCASTRÉ	HAUTEUR H (PO)	HAUTEUR H1 (PO)
BB-1001SSF/WF/RF	10.5 po	12.5 po
BB-1002SSF/WF/RF	19 po	21 po

SSF - Châssis en acier inoxydable poli
 WF - Châssis peint en blanc
 RF - Châssis peint en rouge

LE CHÂSSIS AVANT EST FIXÉ AU BOÎTIER DE FOND À L'AIDE DE QUATRE VIS LONGUES À TÊTE CYLINDRIQUE À DÉPOUILLE PHILLIPS EN ACIER INOXYDABLE #6-32 X 0.5 po POSÉES À TRAVERS LE PANNEAU AVANT JUSQU'ÀUX POINTS MARQUÉS SUR LE BOÎTIER DE FOND.

LES FENTES MARQUÉES D'UN "B" DANS LE BOÎTIER DE FOND SONT UTILISÉES POUR VISSER LE BOÎTIER DE FOND AUX MONTANTS DU MUR DES DEUX CÔTÉS.

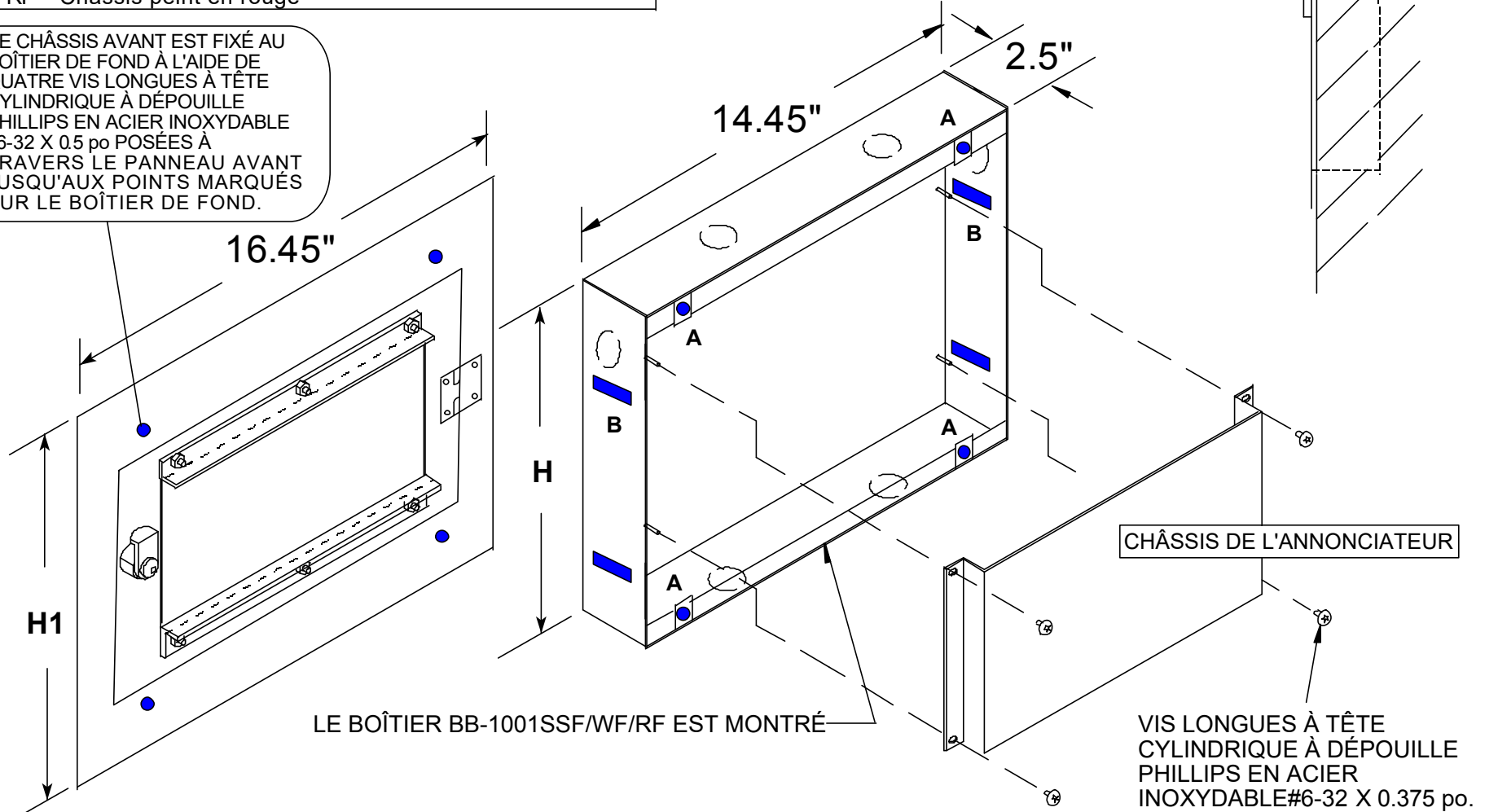

LE BOÎTIER BB-1001SSF/WF/RF EST MONTRÉ

CHÂSSIS DE L'ANNONCIATEUR

VIS LONGUES À TÊTE CYLINDRIQUE À DÉPOUILLE PHILLIPS EN ACIER INOXYDABLE #6-32 X 0.375 po.